

# KÄYTTÖOHJE NORI MOVE M9

**Royal**  
TYÖTUOLIT  
WE THINK,  
YOU ENJOY.

①

## Niskatuen säätö

Nostaminen: Pidä niskatuesta kiinni molemmin käsin ja nosta se sopivalle korkeudelle.

Laskeminen: Pidä niskatuesta kiinni molemmin käsin ja paina alaspäin kunnes se on sopivalla korkeudella.

Kulman säätö: Pidä kiinni niskatuesta ja käännä se sopivaan asentoon.

②

## Selkänöjan korkeuden säätö

Nostaminen: Käännä kahvaa vasemmalle avataksesi säätö ja nosta selkänöja sopivalle korkeudelle. Käännä kahvaa oikealle lukitaksesi.

Laskeminen: Käännä kahvaa vasemmalle avataksesi säätö ja laske selkänöja sopivalle korkeudelle. Käännä kahvaa oikealle lukitaksesi.

Selkänöjan kulma: Selkänöja seuraa asentoasi ja kääntyy antaen jatkuvaa tukea liikkeesi mukaan.

③a

## Käsinojen säätö

Käsinojen korkeus: Paina nappia samalla, kun pidät käsinojasta kiinni ja nostat sen ylös tai lasket alas.

Käsinoja eteen/taakse: Tartu käsinojasta kiinni ja liu'uta sitä eteen- tai taaksepäin.

Käsinojan kulma: Tartu käsinojasta kiinni ja paina nappia käsinojan sisäpuolella. Käännä käsinojaa oikealle tai vasemmalle. (Tämän käsinojan yläosa kääntyy 360 astetta.)

③b

Käsinojen leveys: Pyöritä nuppia käsinojen alta vastapäivään, jotta se avautuu. Vedä käsinojaa ulospäin tai työnnä sitä sisään haluttuun asentoon. Kun olet asettanut käsinojat sopivaan leveyteen, pyöritä nuppia myötäpäivään lukitaksesi käsinoja paikoilleen.

④

## Istuinsyvyyden säätö

Vedä oikealla, istuimen alla oleva sormikololiipaisin ulospäin. Liu'uta istuinosa haluamaasi kohtaan. Lukitaksesi, vapauta vipu.

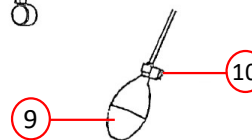
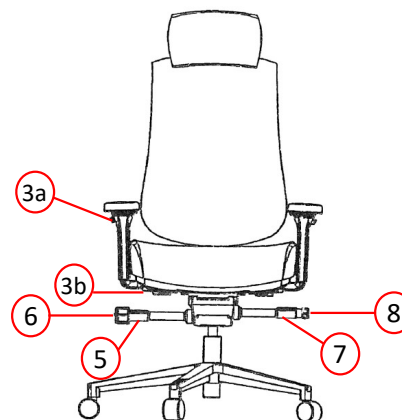
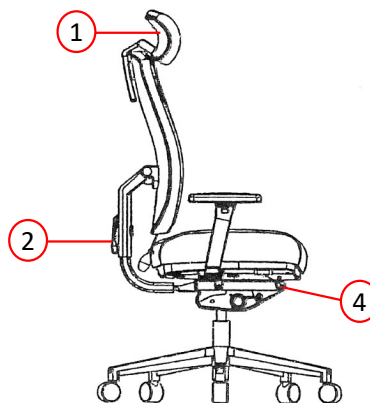

⑤

## Istuinkorkeuden säätö

Nostaaksesi istuinkorkeutta, poista paino istuimelta ja nosta istuinkorkeuden säätövipua. Vapauta vipu, kun saavutat halutun korkeuden.

Laskeaksesi istuinkorkeutta, nosta istuimella säätövipua hitaasti ylöspäin. Vapauta vipu, kun saavutat halutun istuinkorkeuden.

⑥

## Keinuvastuksen säätö

Pyöritä säätönuppia myötäpäivään lisätäksesi keinun vastusta. Vähennä keinun vastusta pyörittämällä säätövipua vastapäivään.

⑦

## Istuinkaltevuuden säätö

Avataksesi: Käännä vipu ylös.  
Lukitaksesi: Käännä vipu alas.

HUOM. Mekanismi turvalukittuu avauksen jälkeen ja selkänöja ei palaudu. Tällöin nojaa selkänöjaan voimakkaasti, jotta lukitus avautuu kokonaan.

⑧

## Istuimen negatiivisen kulman säätö

Kallistus eteenpäin: Kun kallistusvipu on ylhäällä, nojaa taaksepäin ja käännä säätönuppia taaksepäin.

Palautus: Kun kallistusvipu on ylhäällä, nojaa taaksepäin ja käännä säätönuppia eteenpäin.

⑨

## Ristiselän tuki

Ristiselän tukea voit lisätä pumpaamalla ilmaa.

⑩

## Ristiselän tuki

Ristiselän tukea voit vähentää painamalla venttiilistä.