

Stoo® Walk Pad KÄYTTÖOHJE



Sisältö

Paketin sisältö	s. 3
Turvallisuusohje ja varoitukset	s. 4 - 5
Asennusohje	s. 6
Käyttöohje	s. 7
Tuotteen huolto ja ylläpito	s. 9

Huom!

Lue koko käyttöohje ennen kuin aloitat tuotteen käytön. Jos ohjeessa on jotakin epäselvää, ota yhteyttä tuotteen myyneeseen tahoon.

Jotta tuotteen käyttäminen olisi turvallista, älä liikuta tuotetta silloin, kun se on käynnissä. Siirrä tuotetta vain silloin, kun se ei ole käynnissä.

Paketin sisältö

No.	Kuvaus	Määrä
1.	Kävelymatto	1 kpl
2.	Tarvikepaketti	1 kpl
3.	Aisa	1 kpl (vain tuotteessa JC-390F)
Tarvikepaketti		
1.	Kuusiokoloavain 5#	1 kpl
2.	Kuusiokoloavain 6#	1 kpl
3.	Monitoimiavain	1 kpl
4.	Silikoniöljy	1 kpl
5.	Ohjeet	1 kpl
6.	Kaukosäädin	1 kpl

Tekniset tiedot	
Käyttöjännite	AC 220 V ~ 50 Hz
Maksimikantokyky	100 kg
Tuotteen koko	1210 x 485 x 125 mm
Tuotteen koko	1210 x 530 x 950 mm
Kävelymaton koko	1000 x 385 mm
Nopeus	1-12 km/h
Käyttötarkoitus	Kävely

Lue käyttöohjeet huolellisesti ennen tuotteen käyttämistä ja säilytä ohjeet tulevaisuuden varalle.

Turvallisuusohje ja varoitukset

HUOM! Lue nämä ohjeet huolellisesti ennen käyttöä ja kiinnitä huomiota seuraaviin turvallisuusseikkoihin.

Tuotetta tulee käyttää sisätiloissa, eikä se kestä kosteutta, eikä vesiroiskeita.

Käytä kenkiä kävellessäsi tuotteella.

Tuotetta tulee käyttää maadoitetussa pistorasiassa.

Lapset eivät saa käyttää tuotetta ilman vanhempien valvontaa.

Vältä liian pitkää yhtäjaksoista käyttöä. Tarkasta tuotteen kunto säännöllisesti ja tee tarvittavat huoltotoimenpiteet.

Sulje tuotteen virta, kun lopetat kävelyn.

Käytä tuotetta ilmastoidussa tilassa.

Kiinnitä turvakatkaisujohto vaatteisiin, kun käytät tuotetta.

Jos tunnet olosi heikoksi, lopeta tuotteen käyttö välittömästi.



VAROITUS: Vähentääksesi vahinkoja ja loukkaantumisia, noudata seuraavia sääntöjä:

Varmista, että vaatteiden napit ja vetoketjut ovat kiinni.

Älä käytä vaatteita, jotka voivat jäädä helposti kiinni erilaisiin koneisiin.

Älä pidä virtajohtoa kuumien esineiden (esim. patterit) välittömässä läheisyydessä.

Älä anna lasten päästä tuotteeseen käsiksi keskenään.

Älä käytä tuotetta ulkona.

Sulje tuotteen virta ennen kuin liikutat sitä.

Vain valtuutettu henkilö saa purkaa tuotteen osiin.

Tuotetta saa käyttää vain 20 ampeerin virrassa.

Vain yksi henkilö saa olla tuotteen päällä kerrallaan.

Jos tunnet huimausta, rintakipua, uneliaisuutta, liiallista hengästyistä, lopeta tuotteen käyttö välittömästi ja ota yhteyttä terveysalan ammattilaiseen.



VAROITUS! Jos jokin tai jotkin seuraavista asioista koskevat sinua, ota selvää, voitko käyttää tuotetta.

Kipua lantiossa, vamma jaloissa, lantiossa tai niskassa, tunnottomuutta jaloissa, lantiossa, niskassa tai käsissä.

Välilevyn nivelrikko, selkärankareuma, tyrä tms.

Niveltulehdus, reuma, kihti.

Osteoporoosi.

Verenkiertohäiriö (sydänvika, verisuonitauti, verenpainetauti.)

Hengityselinten häiriö.

Keinotekoinen sykkeen säätelylaite.

Pahalaatuinen kasvain.

Rasvakasvain tai erilaiset ihotaudit.

Ihmiset, joilla on diabeteksen aiheuttamat aistihäiriöt, jotka johtuvat korkeasta perifeerisestä verenkierron häiriöistä.

Ihovamma.

Korkea kuume.

Selkäluu on epänormaali tai kaareva.

Olet raskaana.

Epänormaali fyysinen kunto tai levon tarve.

Selkeästi huono fyysinen kunto.

Kuntoutustarve.

Varmista ettei laitteen välittömässä ympäristössä (takana, alla, edessä) ole muita ihmisiä tai eläimiä, enne kuin käytät tai siirät tuotetta.



Ei saa tehdä!

Älä käytä tuotetta, jos se on jostain fyysisesti rikkiäisen näköinen/oloinen.

Älä hypi tuotteen päällä.

Älä käytä tuotetta märissä paikoissa tai sellaisissa paikoissa, joissa tuotteen päälle voi roiskua vettä.

Älä käytä tuotetta suorassa auringonvalossa tai kuumien esineiden välittömässä läheisyydessä tai kuumissa paikoissa.

Älä käytä tuotetta, jos virtajohto on vaurioitunut.

Älä vääntelee tai taita sähköjohtoa tai aseta painavia esineitä sen päälle.

Älä kastele tuotetta.

Älä käytä tuotetta päihtyneenä.

Älä pidä taskussasi teräviä asioita, kun käytät tuotetta.

- yllä olevat asiat voivat aiheuttaa vahinkoja tai loukkaantumisia.



Maadoitus

Tuotetta tulee käyttää ainoastaan maadoitetussa pistokkeessa.

Asennusohje

1) Avaa paketti, poista eri materiaalit paketista ja aseta kävelymatto lattialle.

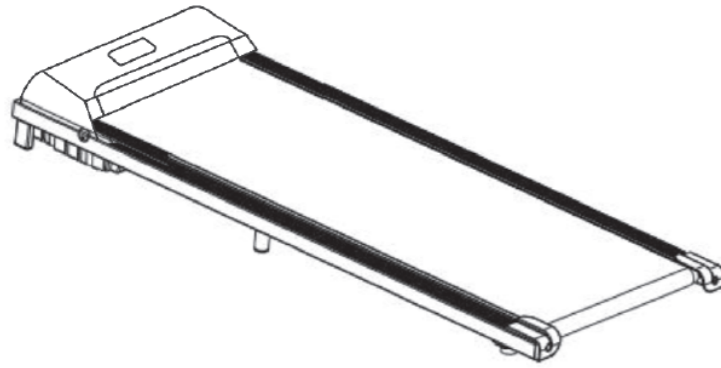

2) Kiinnitä aisa (VAIN JC-390F)

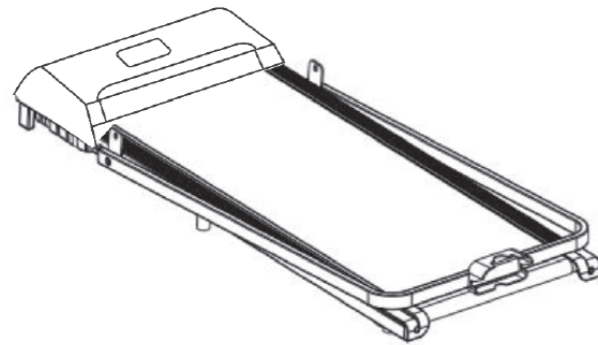

3) Taita aisa ylös, asettele aisan asennusreiät rungon asennusreikien kohdalle ja kiinnitä aisa runkoon. (VAIN JC-390F)

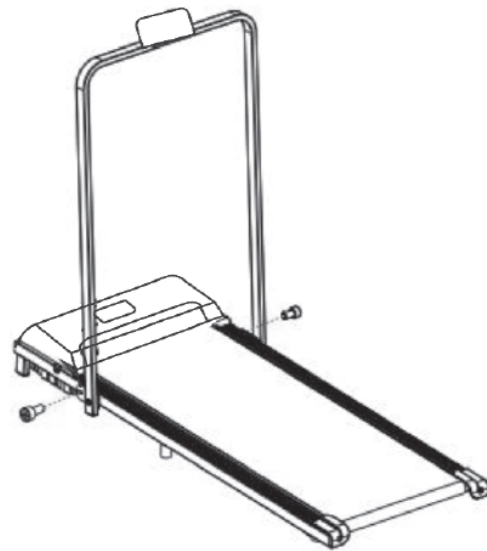

4) Liitä virtajohto pistokkeeseen ja kytke virta päällä. Käytä kaukosäädintä virran ja nopeuden säätämiseen.

Käyttöohje

Näyttö:

Tuotteessa on digitaalinäyttö. Kun käynnistät tuotteen, näytöllä juoksee aika "3", "2", "1". Kun kävelymatto on käytössä, näytöllä vaihtuu automaattisesti seuraavat informaatiot 5 sekunnin välein:

NOPEUS(SPEED), AIKA(TIME), MATKA(DIS), KULUTUS(CAL).

Näyttö kertoo seuraavat asiat:

1. NOPEUS(SPEED)

Näytöllä näkyy valittu nopeus 1-12 (km/h)

2. AIKA(TIME)

Näytöllä näkyy kävelty aika 0:00-99:59. Jos käytät mattoa yli 99:59 minuuttia, matto pysähtyy tämän jälkeen hiljalleen itsekseen.

3. MATKA(DIS)

Näytöllä näkyy kävelty matka 0.00-99.90 kilometriä. Matkamittari alkaa laskemaan automaattisesti uudestaan nolasta ylöspäin, kun maksimimatka 99.90 on täyttynyt. Matkamittarin voi asettaa myös laskemaan valitusta matkasta alaspäin, ja kun matka on kävelty, matto pysähtyy hiljalleen itsekseen.

4. KULUTUS(CAL)

Näytöllä näkyy suuntaa antava kalorien kulutus 0.0-999.0 kilokaloria. Kalorilaskuri alkaa laskemaan automaattisesti uudestaan nolasta ylöspäin, kun maksimilukema 999.0 on täyttynyt. Kalorilaskurin voi asettaa myös laskemaan valitusta kalorimäärästä alaspäin, ja kun kalorimäärä on kulutettu, matto pysähtyy hiljalleen itsekseen.

Kun kävelymatto on käyttämättä 10 minuuttia, se sulkeutuu standby-tilaan itsekseen.

KAUKOSÄÄDIN

1. "Power" virtapainike: käynnistä tai sulje kävelymaton virta.

2. "Start Stop" painike: kun kävelymaton virta on päällä, maton voi laittaa liikkumaan tästä painikkeesta. Kun kävelymatto liikkuu, sen voi pysäyttää tästä painikkeesta.

3. "Speed+" painike: lisää kävelymaton nopeutta 0.1 km/h yhdellä painalluksella. Pidä painiketta pohjassa, niin nopeus kasvaa nopeammin.

4. "Speed-" painike: vähennä kävelymaton nopeutta 0.1 km/h yhdellä painalluksella. Pidä painiketta pohjassa, niin nopeus laskee nopeammin.

Näytön yksiköt

Valinta	Alku	Säätöyksikkö	Säätöväli	Näyttöalue
NOPEUS(SPEED) (km/h)	0.8	min 1, jonka jälkeen 0.1	1.0-12.0	1.0-12.0
AIKA(TIME)	0:00	30:00	5:00-99:00	0:00-99.59
MATKA(DIS)	0:00	1.0	0.50-99.90	0.00-99.90
KULUTUS(CAL) (tuhatta)	0.0	50.0	10.0-999.0	0.0-999.0

Vikakoodisto

No.	Vikakoodi	Selitys	Vian arviointi	Ratkaisu
1	E02	Moottorin vikavirta- katkaisu	1. Epävakaa virta tai virtapiikki 2. Pyörän halkaisijan asetusvika 3. Ohjainvika	1. Irrota virtajohto ja kokeile uudestaan 2. Nollaa pyörän halkai- sija 3. Vaihda ohjain
2	E03	Ylijännitesuoja	1. Ylikuormitus 2. Moottorissa/matossa jokin jumissa 3. Matto ei pyöri kun- nolla 4. Ohjain vaurioitunut 5. Moottori vaurioitunut	1. Vähennä kuormitus maton päällä 2. Katso, näkyykö mitään, joka estäisi maton liikettä 3. Lisää öljyä/rasvaa 4. Vaihda ohjain 5. Vaihda moottori
3	E04	Moottori	1. Virtajohto ei ole kyketty tai sen kiinnitys on löysä 2. Moottorissa vika 3. Ohjain auennut, viallinen	1. Tarkasta, että johto on kunnolla kiinni ja näyttää ehjältä 2. Vaihda moottori 3. Vaihda ohjain
4	E06	Yhteysvika	1. Ylempi tai alempi yhteys on katki 2. Pääyhteys on katki 3. Elektorinen kello on rikki 4. Ohjain on rikki	1. Vahvista yhteyslinja 2. Vaihda pääyhteyslinja 3. Vaihda elektroninen kello 4. Vaihda ohjain
5	EOC	Muuntajan ylikuormitus- suoja	1. Muuntaja rikki (oh- jain)	1. Vaihda ohjain

Tuotteen huolto ja ylläpito

Voitelu:

Kun tuotetta on käytetty tietyn aikaa, kävelymattoa täytyy voidella seuraavin suosituksin:

Käyttö: alle 4 tuntia viikossa -> voitelu kerran 5 kuukaudessa

Käyttö: 4-7 tuntia viikossa -> voitelu kerran 2 kuukaudessa

Käyttö: yli 7 tuntia viikossa -> voitelu kerran kuukaudessa

Älä ylivoitele tuotetta.

Voitelu: Voit tarkistaa tarvitseeko matto voitelua. Maton alta (sisäpinnasta) voi kokeilla tuntuuko matossa silikoniöljyä. Jos öljyä tuntuu, mattoa ei tarvitse voidella. Jos matto on kuiva, se tarvitsee voitelua. Käynnistä matto ja aseta se kulkemaan 1 km/h nopeudella. Laita öljyä pullosta maton alle ja anna sen levittyä, kun matto käy.

Maton asentoa voidaan myös säätää. Käytössä maton asento saattaa muuttua ja sitä voidaan säätää seuraavasti:



Käännä maton päädystä löytyviä ruuveja. Jos matto on lipsahtanut keskeltä vasemmalle puolelle, käännä vasemmanpuoleista ruuvia myötäpäivään tai oikeanpuoleista ruuvia vastapäivään. Jos matto on lipsahtanut keskeltä oikealle puolelle, käännä oikeanpuoleista ruuvia myötäpäivään tai vasemmanpuoleista ruuvia vastapäivään.

Kaikki matot säädetään tehtaalla keskelle, mutta matto saattaa liikkua käytössä, varsinkin pidemmän ajan kuluessa. Säätö tehdään silmämääräisesti ja maton pitämää ääntä kuunnellen. Jos matto näyttää suoralta ja kuulostaa normaalilta, säätöä ei tarvita.