

OMINAISUUDET

- Kolmikulmainen ergonomisesti muotoiltu istuin
- Korkeudensäätö
- Kupera pohja aktivoi istumisen

VAROITUS

- Tuolia saa käyttää vain yksi ihminen kerrallaan
- Käytä tuolia ohjeiden mukaisesti
- Älä käytä tuolia, jos ruuvit eivät ole kunnolla kiinni
- Liikuta ja kannata tuolia ohjeiden mukaisesti

OSAT



(1) Istuin



(2) Kaasujousen suoja

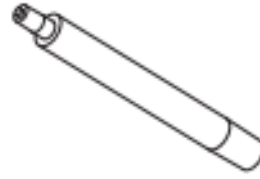

(3) Kaasujousi



(4) Jalkaosa

STEP 1

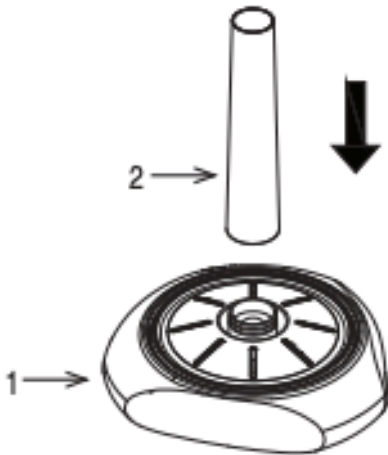

STEP 2

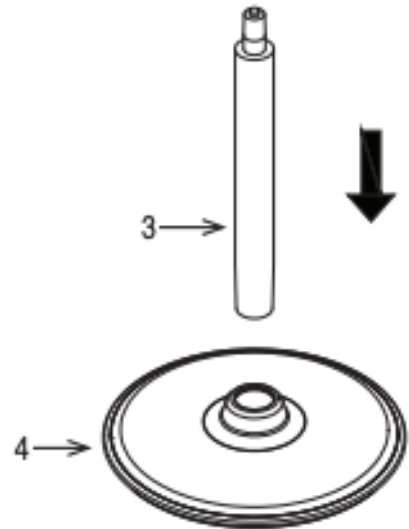

STEP 3

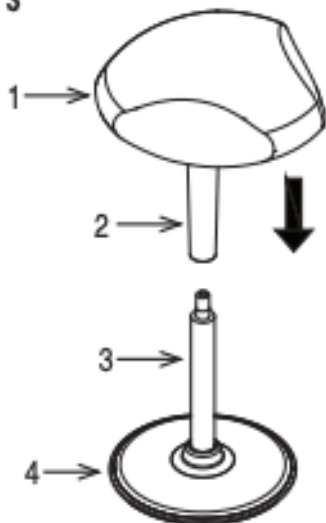

STEP 4



KORKEUDENSÄÄTÖ

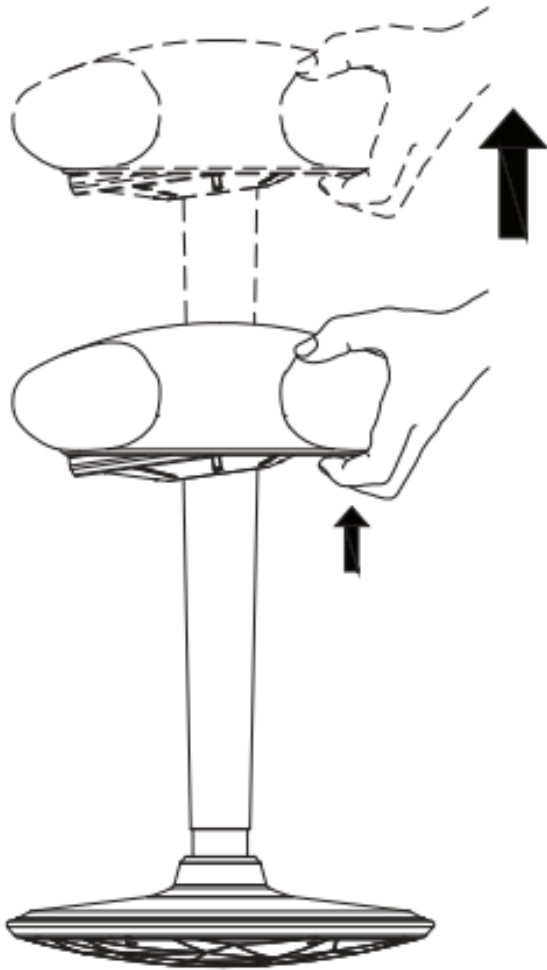

- Voit säätää mistä tahansa kohdasta säätökiekkoa, mutta vain yhdeltä puolelta kerrallaan
- Voit käyttää säätämiseen yhtä tai kahta kättä
- Voit säätää samalla kun istut

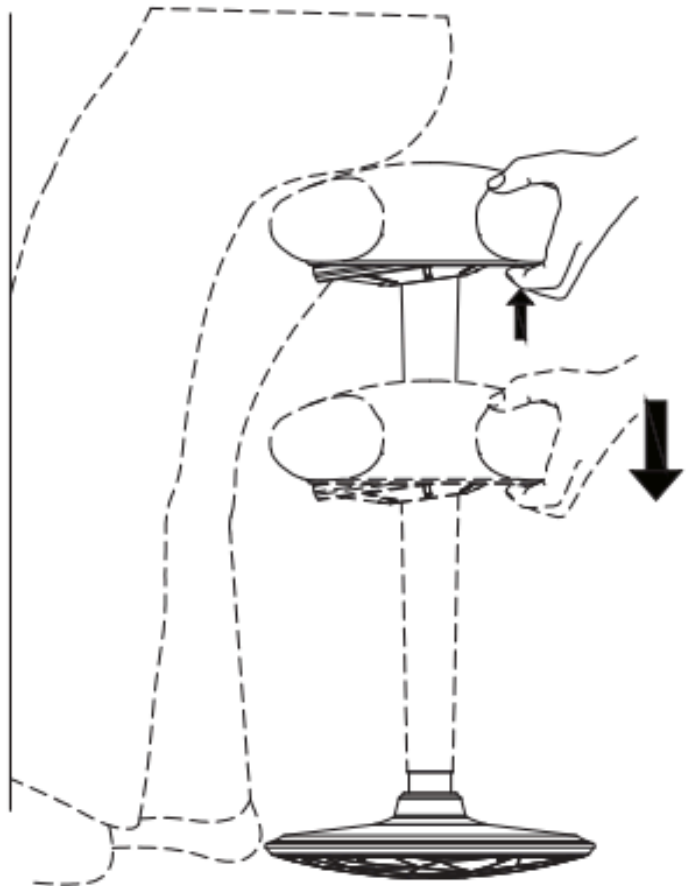

KÄYTTÄMINEN

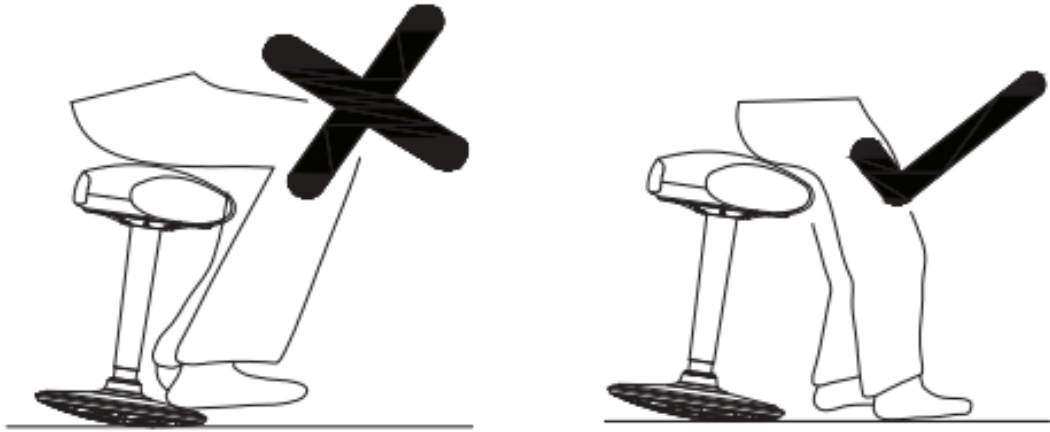

Istu aina molemmat jalat tukevasti maassa.

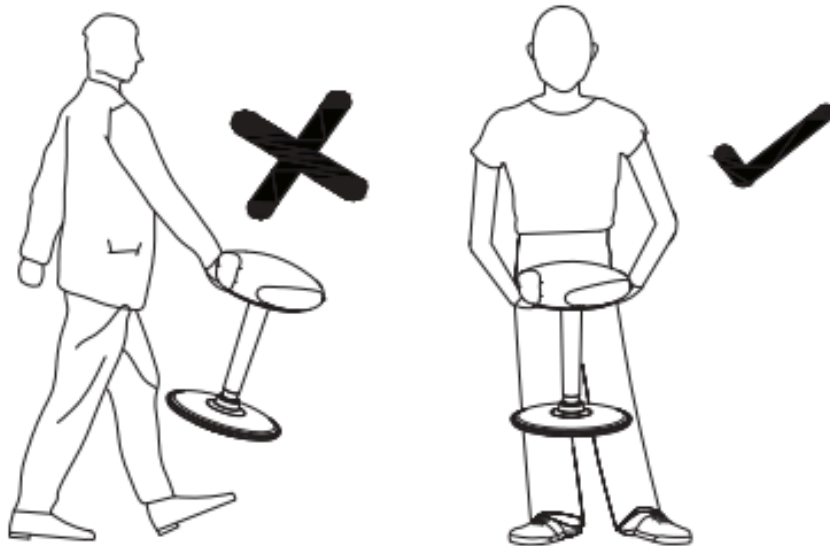

Kanna tuolia kahdella kädellä, jotta et vahingossa säädä sen korkeutta liikuteltaessa.